



- provedení podle BS 5351
- průtok koule ve tvaru L nebo T
- plovoucí koule, pevná teflonová sedla
- vrchní příruba pro montáž ovládání podle ISO 5211
- požární bezpečnost podle BS 6755, API 6FA, API 607

OBLASTI POUŽITÍ

- potrubní systémy pro zpracování, úpravu a přepravu kapalných nebo plyných médií

VÝHODY POUŽITÍ

- nízká hmotnost
- prostorově úsporná konstrukce
- jednoduchá montáž do potrubí a údržba
- spolehlivost
- možnost automatického provozu

TECHNICKÉ ÚDAJE

Pracovní média:	neagresivní kapaliny a plyny (voda, pára, olej, vzduch, topné plyny, ropa a ropné deriváty) v závislosti na konstrukčních materiálech armatury.
Pracovní teplota:	od -10 °C do +180 °C (A105, PTFE) od -20 °C do +180 °C (AISI 316, PTFE)
Maximální pracovní přetlak:	viz graf závislosti tlaku na teplotě
Konstrukční materiály:	viz tabulka Materiály hlavních konstrukčních částí
Stavební délka:	podle výrobce
Připojení do potrubí:	mezi příruby podle EN 1092-1, B1
Ovládání:	ruční páka
Další možnosti:	elektrický nebo pneumatický pohon antistatické provedení u DN ≥ 25 odmaštění dodávka včetně proti-přírub, spojovacího materiálu a těsnění
Zkoušení:	každý kulový kohout se zkouší podle normy EN 12266 a dodává s průvodní dokumentací podle EN 10204
Certifikace:	PED 2014/68/ EU ATEX 94/9/ CE

KONSTRUKCE A KONSTRUKČNÍ MATERIÁLY

Obr. 1

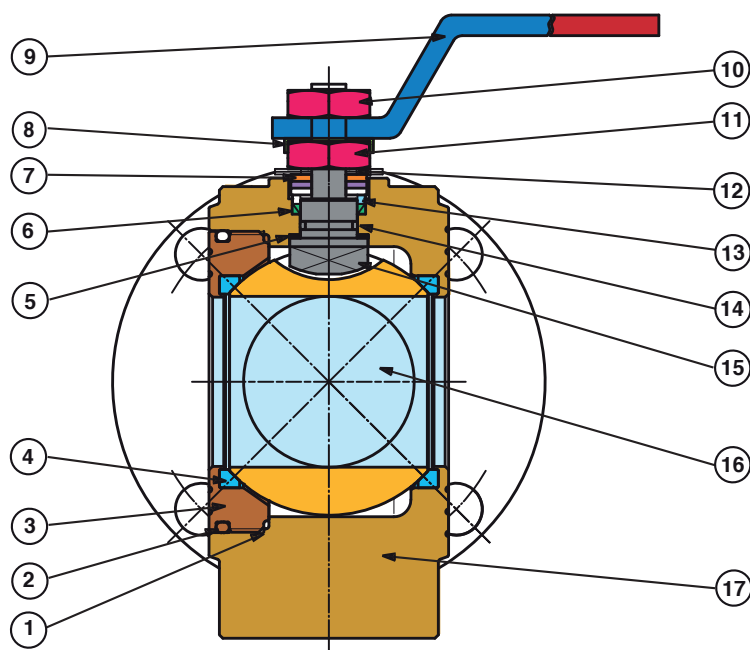

Tabulka 1 Materiály hlavních konstrukčních částí

Pozice	Název části	Materiál
1	Těsnění	PTFE
2	O-kroužek	NBR
3	2. díl tělesa	AISI 316 ASTM A 105
4	Sedla	PTFE
5	Podložka	PTFE
6	Ucpávka	PTFE
7	Doraz	AISI 304
8	Upevňovací matice	AISI 304
9	Ruční páka	AISI 304 Fe P02 pozink.
10	Pojistná matice	AISI 304 ocel pozink.
11	Pojistný kroužek	AISI 304 ocel pozink.
12	Pružná podložka	AISI 301 50 Cr V4
13	Podložky	AISI 303
14	O-kroužek	FKM
15	Vřeteno	AISI 316
16	Koule	DN 15/40 AISI 316 DN 50/100 AISI 304
17	1. díl tělesa	AISI 316 ASTM A 105

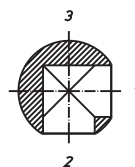
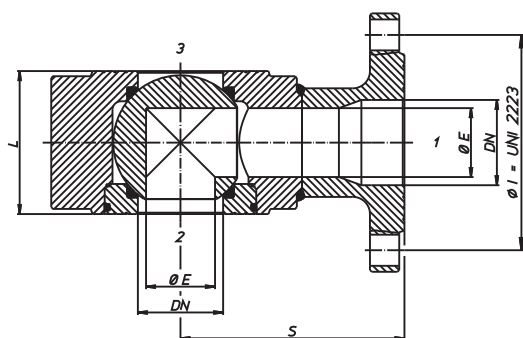

Koule „L“
Možné polohy: 1-2, 1-3

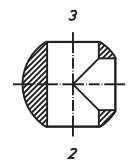

Koule „T“
Možné polohy: 1-2-3, 1-2, 1-3

ZÁKLADNÍ ROZMĚRY (V MM)

JADE 3W	Ø E	Ø I	L	S
DN 15	10	65	35	85
DN 20	15	75	38	90
DN 25	20	85	43	90
DN 32	25	100	54	105
DN 40	32	110	66	120
DN 50	40	125	83	130
DN 65	50	145	103	150
DN 80	65	160	122	175
DN 100	78	180	153	185

KROUTÍCÍ MOMENTY (v Nm)

DN	15	20	25	32	40	50	65	80	100
PN (bar)	Krutící moment (Nm)								
0	4	7	10	16	25	35	55	75	150
16	4,8	8,5	11,3	19	28	39	59	84,5	168
25	5,2	9,1	12	20,5	29,5	41,5		92	
40	6	10,5	13	22,5	31,5	44		99	

Pozn: Pro bezpečný provoz armatur s pneumatickým nebo elektrickým ovládáním je nutné při dimenzování pohonu zohlednit příslušný bezpečnostní faktor.

TLAKO-TEPLOTNÍ ZATÍŽENÍ

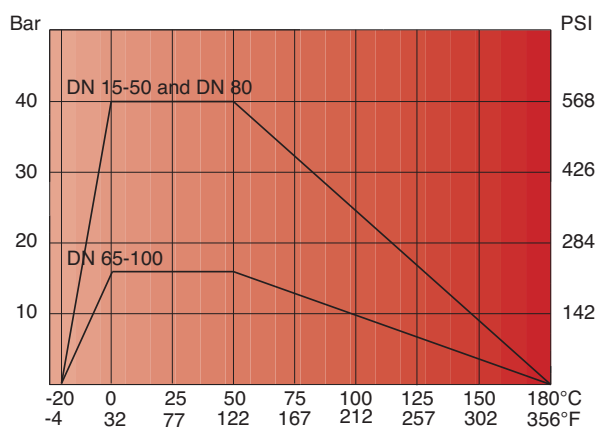

Údaje uvedené v katalogu jsou informativní a výrobce si vyhrazuje právo na technické změny.