



- provedení podle BS 5351
- plný průtok
- dělené bezpřírubové těleso (wafer)
- plovoucí koule, pevná teflonová sedla
- vrchní příruba pro montáž ovládání podle ISO 5211
- DN ≥ 25 antistatické provedení
- požární bezpečnost podle BS 6755, API 6FA, API 607

#### OBLASTI POUŽITÍ

- potrubní systémy pro zpracování, úpravu a přepravu kapalných a plynných médií

#### VÝHODY POUŽITÍ

- nízká hmotnost
- nízká tlaková ztráta
- prostorově úsporná konstrukce
- jednoduchá montáž do potrubí a údržba
- spolehlivost
- možnost automatického provozu

#### TECHNICKÉ ÚDAJE

Pracovní média:	neagresivní kapaliny a plyny (voda, pára, olej, vzduch, topné plyny, ropa a ropné deriváty) v závislosti na konstrukčních materiálech armatury
Pracovní teplota:	od -10 °C do +180 °C
Maximální pracovní přetlak:	4 MPa, viz. v grafu závislosti tlaku na teplotě
Konstrukční materiály:	viz. v tabulce Materiály hlavních konstrukčních částí
Stavební délka:	podle výrobce
Připojení do potrubí:	mezi příruba podle EN 1092-1, B1 / PN40

Kulový kohout je obousměrná uzavírací armatura určená pro montáž do vodorovného nebo svislého potrubí. Uzavírací prvek je koule s průchozím otvorem, která se otáčí o 90° a v sedlech uzavírá průtok pracovní látky. Kulový kohout není vhodný na pro abrazivní pracovní média a koagulující kapaliny. Je dimenzován pro provoz buď v poloze OTEVŘENO anebo ZAVŘENO.

Ovládání:	ruční páka
Další možnosti:	elektrický nebo pneumatický pohon antistatické provedení u DN 15–DN20 odmaštění dodávka včetně proti-přírub, spojovacího materiálu a těsnění
Zkoušení:	každý kulový kohout se zkouší podle normy EN 12266 a dodává s průvodní dokumentací podle EN 10204
Certifikace:	PED 2014/68/ EU ATEX 94/9/ CE

## KONSTRUKCE A KONSTRUKČNÍ MATERIÁLY

Obr. 1 DN 15–DN 100 ..... typ JADE

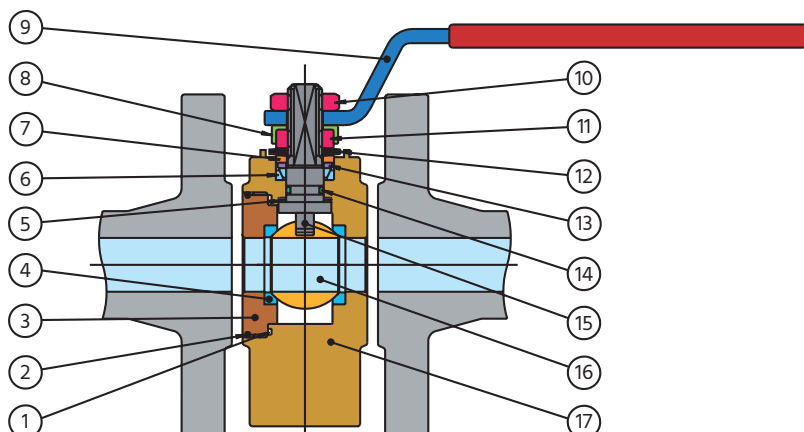

Tabulka 1 Materiály hlavních konstrukčních částí typu JADE

Pozice	Název části	Materiál
1	Těsnění	PTFE
2	O-kroužek	NBR
3	2. díl tělesa	ASTM A 105
4	Sedla	PTFE
5	Podložka	PTFE
6	Ucpávka	PTFE
7	Doraz	AISI 304 (DIN 1.4301)
8	Upevňovací matice	AISI 304 (DIN 1.4301)
9	Ruční páka	Fe PO2 pozink.
10	Pojistná matice	ocel pozink.
11	Pojistný kroužek	ocel pozink.
12	Pružná podložka	50 Cr V4
13	Podložky	AISI 304 (DIN 1.4301)
14	O-kroužek	FKM
15	Vřeteno	AISI 304 (DIN 1.4301)
16	Koule	DN 15/40 AISI 316 (DIN 1.4401) DN 50/100 AISI 304 (DIN 1.4301)
17	1. díl tělesa	ASTMA 105

## TECHNICKÝ NÁKRES A ROZMĚRY KULOVÉHO KOHOUTU JADE/PN40 S OVLÁDÁNÍM RUČNÍ PÁKOU

Obr. 3 DN 15–DN 100

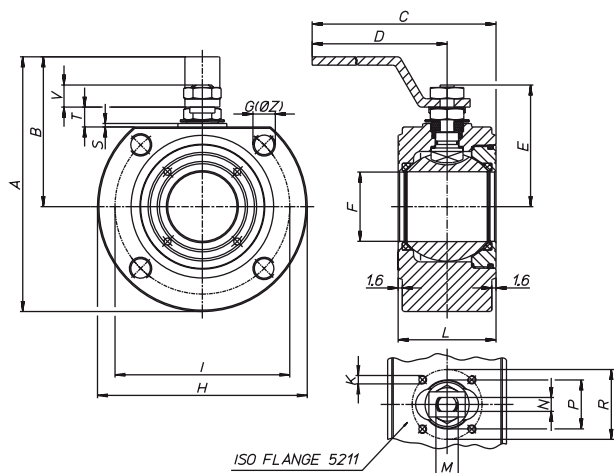

Tabulka 2

JADE/PN40	Rozměry (mm)																	počet otvorů	ISO 5211	kg	
	A	B	C	D	E	F	G	H	K	I	L	M	N	P	R	S	T				V
DN 15	110	65	160	140	48	15	M12	90	M5	65	35	M10	6	25	36	2	8	9	4	F03	1,35
DN 20	120	70	160	140	51	20	M12	100	M5	75	38	M10	6	25	36	2	8	9	4	F03	1,81
DN 25	137	82	200	180	62,5	25	M12	110	M5	85	43	M12	8	30	42	2	11,5	11,5	4	F04	2,51
DN 32	150	85	200	180	67	32	M16	130	M5	100	54	M12	8	30	42	2	9,5	11,5	4	F04	4,33
DN 40	172	15	260	230	80	40	M16	150	M6	110	60	M16	10	35	50	2,5	14	16	4	F05	5,55
DN 50	185	102	265	230	87	50	M16	165	M6	125	70	M16	10	35	50	2,5	14	16	4	F05	7,30
DN 65	230	137,5	385	333	122,5	65	M16	175	M8	155	103	M22	1č	55	70	3	18,7	23,8	4	F07	15,00
DN 80	245	150	395	333	132,5	78	M16	200	M8	160	122	M22	14	55	70	3	18,7	23,8	8	F07	20,67
DN 100	275	165	447	370	148,5	96	M16	235	M10	180	140	M27	16	70	102	3	22,2	25,3	8	F10	31,50

### TLAKO-TEPLOTNÍ ZATÍŽENÍ

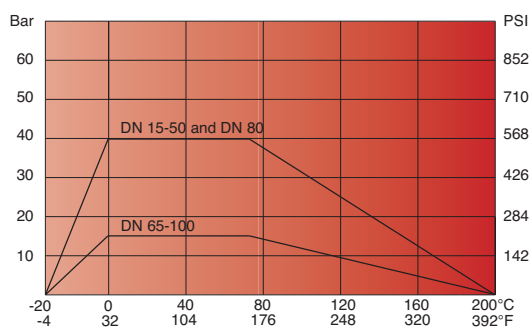

### TLAKOVÁ ZTRÁTA

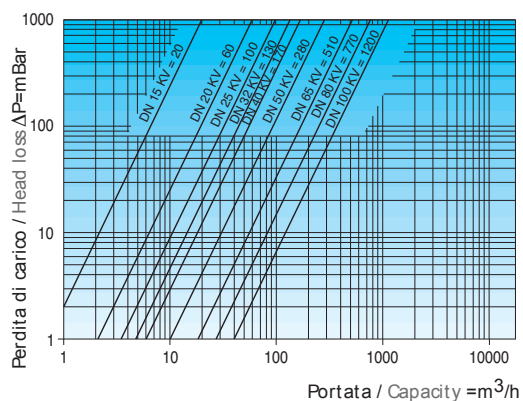

### KROUTÍCÍ MOMENTY

DN	15	20	25	32	40	50	65	80	100
PN (bar)									
0	4	7	10	16	25	35	55	75	150
16	4,8	8,5	11,3	19	28	39	69	84,5	168
25	5,2	9,1	12	20,5	29,5	41,5	62,5	92	180
40	6	10,5	13	22,5	31,5	44	67	99	195

**Pozn:**

Pro bezpečný provoz armatury pneumatickým nebo elektrickým ovládáním je nutné před dimenzováním pohonu zohlednit příslušný bezpečnostní faktor.

TECHNICKÝ NÁKRES A ROZMĚRY KULOVÉHO KOHOUTU JADE/PN40  
S PNEUMATICKÝM POHONEM DVOJČINNÝM

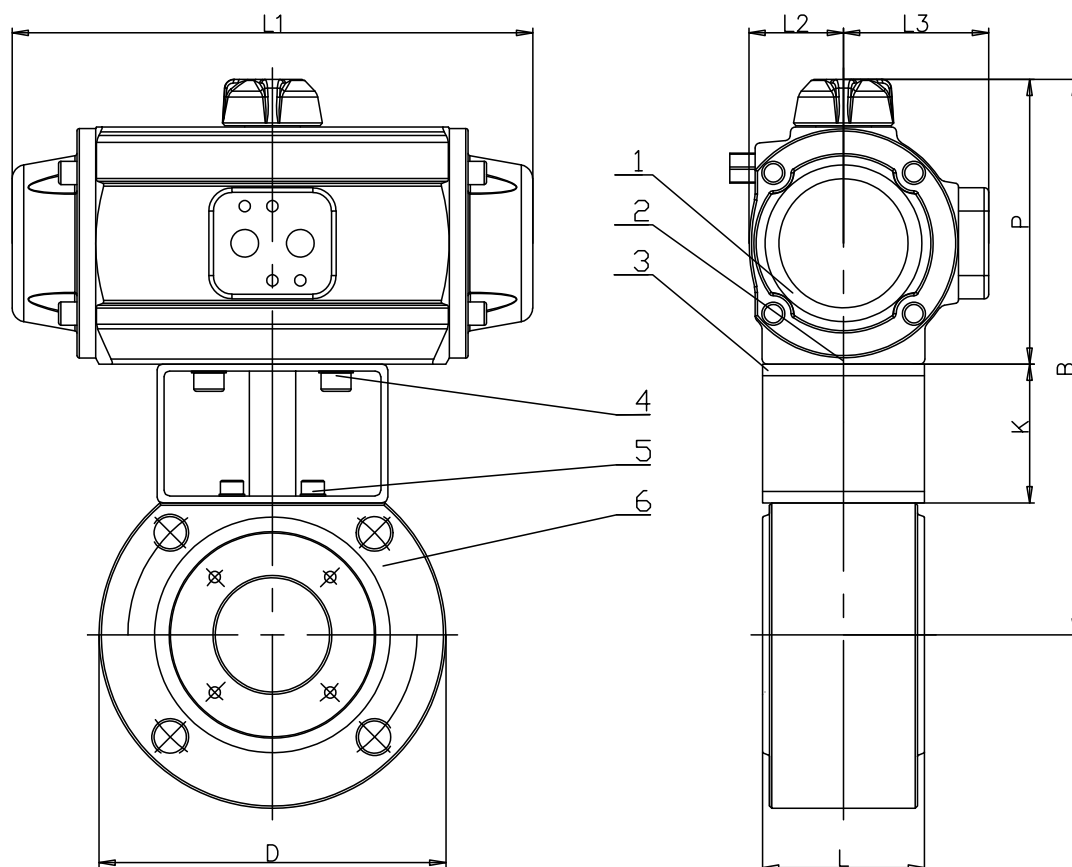

1	Dvojčinný pneumatický pohon / Double acting pneumatic actuator										
2	Vložka / Connection										
3	Montážní sada / Mounting Kit										
4	Šrouby / Bolts A										
5	Šrouby / Bolts B										
6	Kulový kohout / Ball valve JADE										
<b>Kohout kulový mezipřírubový s dvojčinným pneumatickým pohonem JADE PN40</b>											
<b>Wafer ball valve with doubleacting pneumatic actuator JADE PN40</b>											
DN	PN40	Pohon / Actuator	D	L	K	P	L1	L2	L3	B	Kg
15	40	PAW	90	35	60	89	141	28	48	180	3
20	40	PAW	100	38	60	89	141	28	48	183	3,7
25	40	PA00	110	43	60	102	155	32	52	202	4,8
32	40	PA05	130	54	60	119	201	40	62	225	8
40	40	PA05	150	60	60	119	201	40	62	229	9,3
50	40	PA10	165	70	60	123	226	41	63	240	11,5
65	40	PA15	175	95	60	139	265	48	71	279	21
80	40	PA20	200	122	60	147	312	52	75	297	29
100	40	PA25	235	140	80	175	358	64	89	356	49

TECHNICKÝ NÁKRES A ROZMĚRY KULOVÉHO KOHOUTU JADE/PN40  
S PNEUMATICKÝM POHONEM JEDNOČINNÝM

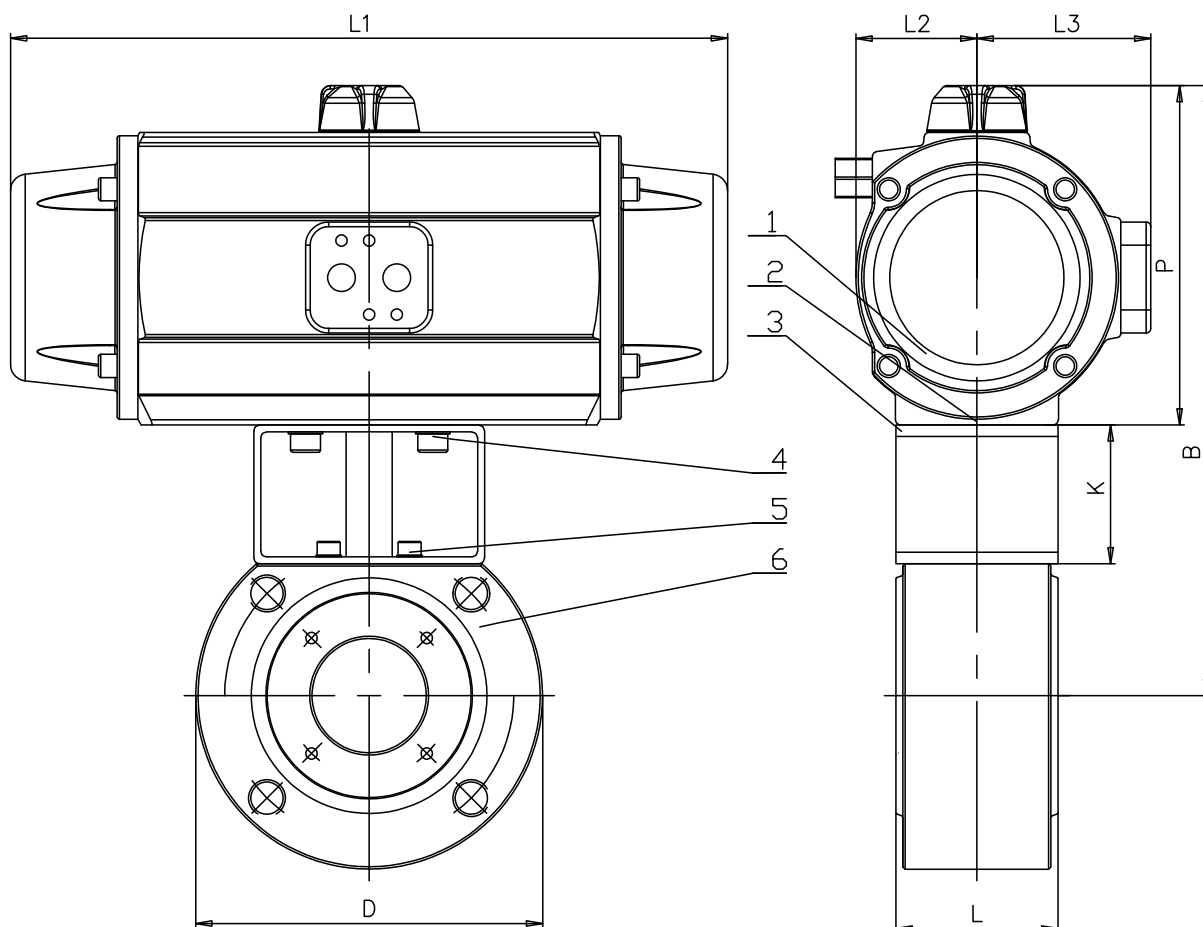

1	Jednočinný pneumatický pohon / Single acting pneumatic actuator										
2	Vložka / Connection										
3	Montážní sada / Mounting Kit										
4	Šrouby / Bolts A										
5	Šrouby / Bolts B										
6	Kulový kohout / Ball valve JADE										
<b>Kohout kulový mezipřířbový s jednočinný pneumatickým pohonem JADE PN40</b>											
<b>Wafer ball valve with single acting pneumatic actuator JADE PN40</b>											
DN	PN40	Pohon / Actuator	D	L	K	P	L1	L2	L3	B	Kg
15	40	PA00S	90	35	60	102	155	32	52	193	3,9
20	40	PA05S	100	38	60	119	201	40	62	213	5,6
25	40	PA05S	110	43	60	119	201	40	62	219	6,7
32	40	PA15S	130	54	60	139	265	48	71	245	10,8
40	40	PA15S	150	60	60	139	265	48	71	249	11,9
50	40	PA20S	165	70	60	147	312	52	75	264	15,1
65	40	PA25S	175	95	80	175	358	64	89	335	28,7
80	40	PA30S	200	122	80	191	429	72	97	361	39
100	40	P40S	235	140	80	272	598	106	120	453	76

Údaje v katalogovém listu mají informativní charakter a výrobce si vyhrazuje právo na technické změny.