



- jednodílné lité těleso bez přírub (wafer) s krátkou stavební délkou
- plný průtok
- otvory v tělese pro jednoduché čištění
- nůž se speciálním vedením pro rychlé a bezproblémové uzavírání
- kovové nebo měkké jednostranně těsnící sedlo
- stoupající vřetenno
- široká nabídka materiálových variant výměnných měkkých elastomerových sedel
- nízký ovládací moment

OBLASTI POUŽITÍ

- výsypky práškových nebo zrnitých pracovních látek
- skladování a přeprava sypkých materiálů
- potravinářský průmysl
- chemický průmysl
- energetický průmysl



VÝHODY POUŽITÍ

- nízká tlaková ztráta
- nízká hmotnost
- jednoduchá instalace
- nízké náklady na údržbu
- dlouhá životnost

TECHNICKÉ ÚDAJE

Pracovní médium: sypké látky (prášky, granuláty), u kterých velikost pevných částic nepřesahuje 10 mm, v závislosti na konstrukčních materiálech nožového šoupátka

Maximální pracovní tlak:

DN	Max. pracovní tlak (bar)
50 - 150	3
200-300	2
350-400	1,5
450-1200	1

Nožová šoupátka typ F se vždy instalují do potrubí (pod silo) se šipkou na tělese shodně se směrem proudění pracovní látky.

Maximální teplotní rozsah: závisí na konstrukci a konstrukčních materiálech nožového šoupátka, pracovním médiu a pracovních podmínkách

Typy sedel a jejich těsnost:

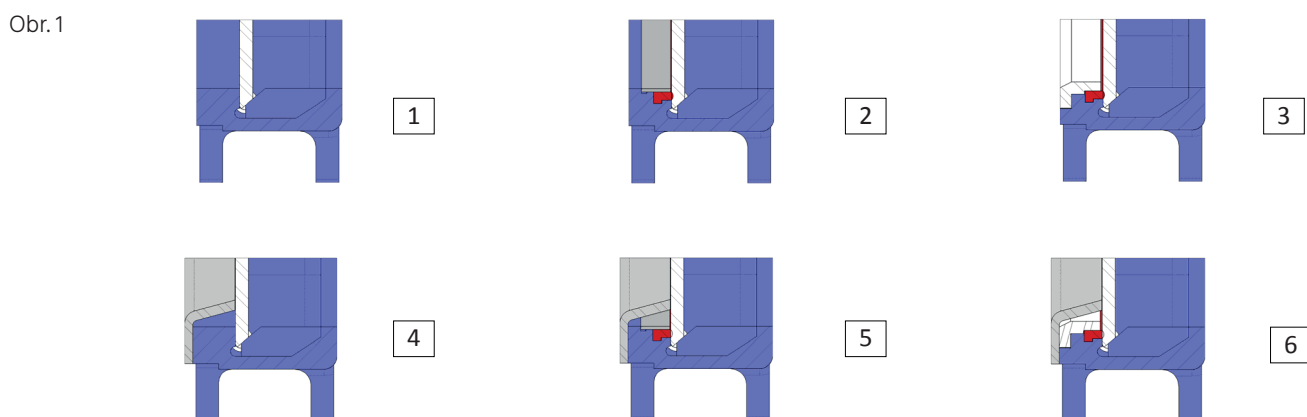

Typ sedla

1	kov-kov (kovové)
2	kov-elastomer
3	kov-elastomer s ochranným kroužkem (scraperem) pro ochranu sedla před abrazí
4	kov-kov s deflektorem pro ochranu tělesa před abrazí
5	kov-elastomer s deflektorem pro ochranu tělesa před abrazí
6	kov-elastomer s ochranným kroužkem (scraperem) pro ochranu sedla před abrazí

Těsnost (%)

1	98,8
2	100
3	100
4	98,8
5	100
6	100

Pozn.: Za účelem výběru vhodného typu sedla a materiálů tělesa, nože, sedla a ucpávky, prosíme, kontaktujte naše obchodní oddělení.

Stavební délka: podle výrobce

Montáž mezi příruby: EN 1092-1/DIN PN10

Ovládání: DN 50 až DN 500 - ruční kolo
DN 600 až 1200 - převod s ručním kolem

Další možnosti:

- nestoupající vřeteno
- prodloužené vřeteno
- rychlouzavírací páka
- řetězové kolo
- elektrický, pneumatický nebo hydraulický pohon
- uzamykací zařízení
- regulace průtoku
- ukazatel polohy nože
- koncové spínače
- jiný typ a barevný odstín ochranného nátěru
- dodávka včetně proti přírub, těsnění a spojovacího materiálu

Zkoušení: nožová šoupátka se testují podle normy EN 12266-1 a dodávají se s průvodní dokumentací podle EN 10204

Certifikace: PED 2014/68/EU
ATEX (II, 2 a 22 GD) 94/9/ES

Obr. 2

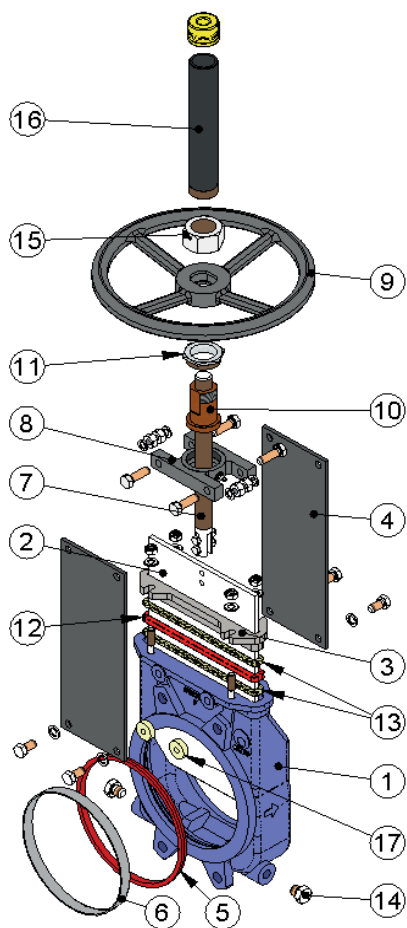

Pozice	Popis	Základní materiálové varianty šoupátka s měkkým sedlem
1	Těleso	GJL-2501*) CF8M
2	Nůž	AISI 304 AISI 316
3	Víko ucpávky	GJS-500*) CF8M
4	Třmenová deska	S275JR
5	Sedlo	EPDM
6	Kovový kroužek	AISI 316
7	Vřeteno	AISI 303
8	Třmen	ocel
9	Ruční kolo	GJS-500
10	Vřetenová matice	bronz
11	Matice	F-111
12	Těsnění	EPDM
13	Ucpávka	synt. + PTFE
14	Zátka	A-2 A-4
15	Matice	ocel
16	Ochranný kryt vřetene	ocel
17	Vedení nože	RCH1000

*) S epoxidovým ochranným nátěrem 80 µm, RAL 5015

DŮLEŽITÉ ROZMĚRY

Typ F s ručním kolem

Obr. 3

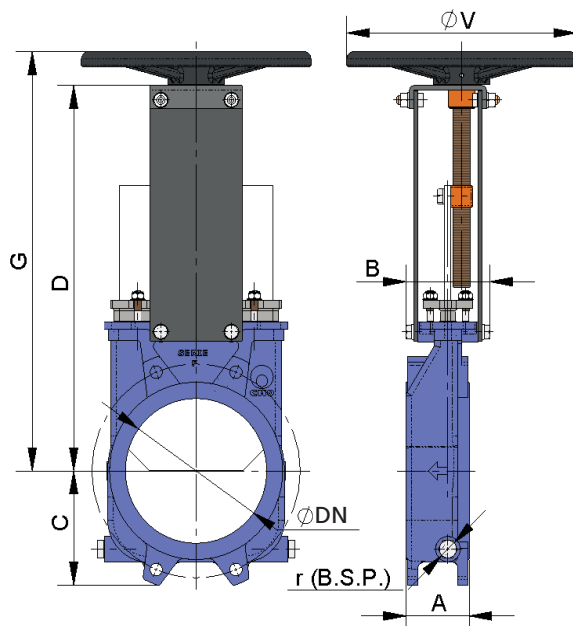

DN	ΔP (Kg/cm ²)	A	B	C	D	G	$\varnothing V$	r (B.S.P.)
50	3	60	91	61	241	280	225	1/4"
65	3	60	91	68	268	308	225	1/4"
80	3	64	91	91	294	333	225	1/4"
100	3	64	91	104	334	373	225	1/4"
125	3	70	101	118	367	407	225	3/8"
150	3	76	101	130	419	458	225	3/8"
200	2	89	118	158	525	578	325	3/8"
250	2	114	118	196	616	669	325	1/2"
300	2	114	118	230	704	757	380	1/2"
350	1,5	127	290	247	767	876	450	1/2"
400	1,5	140	290	290	865	974	450	1/2"
450	1	152	290	304	989	1098	450	1/2"
500	1	152	290	340	1101	1210	450	1/2"

Typ F s převodem

Obr. 4

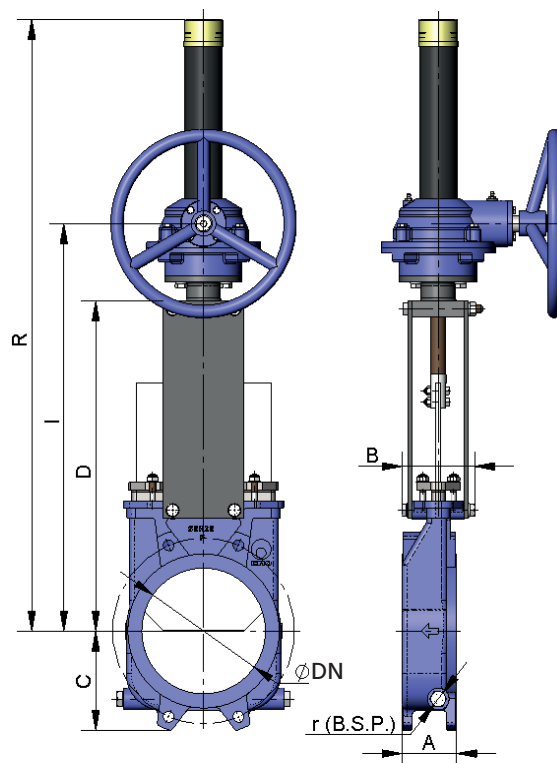

ND	ΔP (Kg/cm ²)	A	B	C	D	I	R	r (B.S.P.)
50	3	60	91	61	241	365	537	1/4"
65	3	60	91	68	268	392	564	1/4"
80	3	64	91	91	294	418	590	1/4"
100	3	64	91	104	334	458	630	1/4"
125	3	70	101	118	367	491	663	3/8"
150	3	76	101	130	419	543	715	3/8"
200	2	89	118	158	525	649	943	3/8"
250	2	114	118	196	616	740	1033	1/2"
300	2	114	118	230	704	828	1121	1/2"
350	1,5	127	290	247	767	891	1305	1/2"
400	1,5	140	290	290	865	989	1403	1/2"
450	1	152	290	304	989	1113	1677	1/2"
500	1	152	290	340	1101	1225	1788	1/2"
600	1	178	290	398	1307	1428	1995	1/2"
700	1	178	320	453	1506	1658	2401	1/2"
800	1	178	320	503	1720	1872	2715	1/2"
900	1	178	320	583	1953	2105	3043	1/2"
1000	1	178	320	613	2137	2290	3351	1/2"
1200	1	203	340	728	2616	2802	4042	1/2"

Typ F s rychlouzavírací pákou

Obr. 5

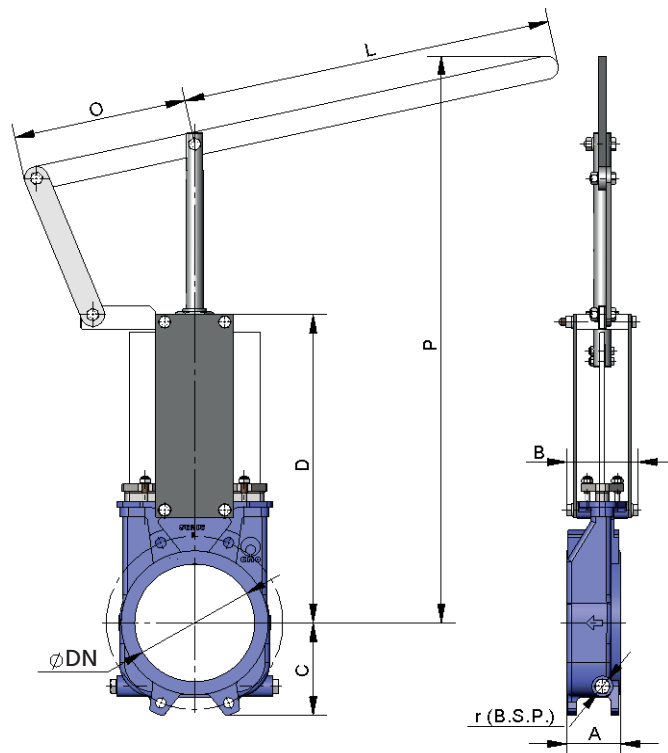

DN	ΔP (Kg/cm ²)	A	B	C	D	L	O	P	r (B.S.P.)
50	3	60	91	61	241	315	165	509	1/4"
65	3	60	91	68	268	315	165	536	1/4"
80	3	64	91	91	294	315	165	562	1/4"
100	3	64	91	104	334	315	165	602	1/4"
125	3	70	101	118	367	415	165	896	3/8"
150	3	76	101	130	419	415	165	948	3/8"
200	2	89	118	158	525	620	290	1040	3/8"
250	2	114	118	196	616	620	290	1426	1/2"
300	2	114	118	230	704	620	290	1514	1/2"

Typ F s řetězovým kolem

Obr. 6

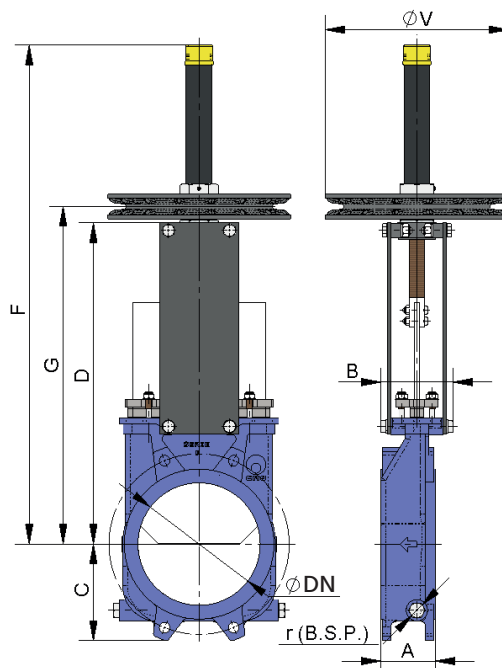

DN	ΔP (Kg/cm ²)	A	B	C	D	G	F	ØV	S (B.S.P.)
50	3	60	91	61	241	280	410	225	1/4"
65	3	60	91	68	268	308	437	225	1/4"
80	3	64	91	91	294	333	463	225	1/4"
100	3	64	91	104	334	373	503	225	1/4"
125	3	70	101	118	367	407	586	225	3/8"
150	3	76	101	130	419	458	638	225	3/8"
200	2	89	118	158	525	578	816	300	3/8"
250	2	114	118	196	616	669	1007	300	1/2"
300	2	114	118	230	704	757	1095	300	1/2"
350	1,5	127	290	247	767	876	1307	402	1/2"
400	1,5	140	290	290	865	974	1405	402	1/2"
450	1	152	290	304	989	1098	1629	402	1/2"
500	1	152	290	340	1101	1210	1741	402	1/2"
600	1	178	290	398	1307	1416	2047	402	1/2"
700	1	178	320	453	1506	1656	2401	402*	1/2"
800	1	178	320	503	1720	1870	2715	402*	1/2"
900	1	178	320	583	1953	2103	3043	402*	1/2"
1000	1	178	320	613	2137	2287	3351	402*	1/2"
1200	1	203	340	728	2616	2766	4042	402*	1/2"

^{*)} DN 600–1 200 s převodem a řetězovým kolem

Typ F s 2-činným pneumatickým pohonem

Obr. 7

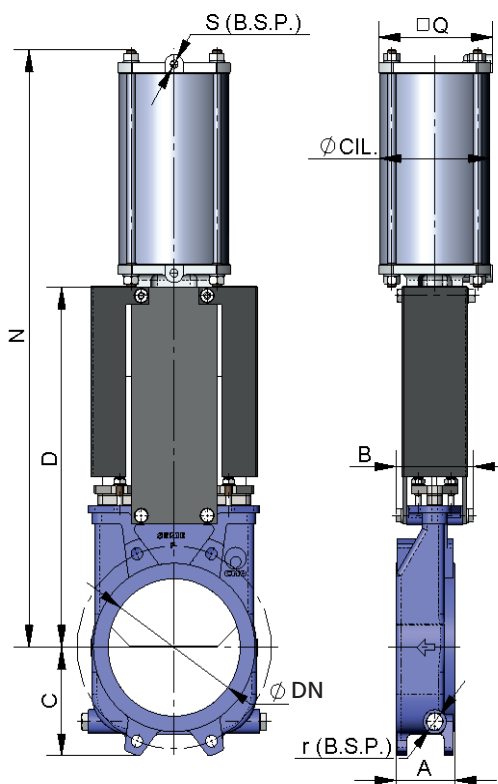

DN	ΔP (Kg/cm ²)	axiální síla (N)	A	B	C	D	N	Q	Ø válce	Ø pístní tyče	S (B.S.P.)	r (B.S.P.)
50	3	360	60	91	61	241	416	90	80	20	1/4"	1/4"
65	3	606	60	91	68	268	456	90	80	20	1/4"	1/4"
80	3	915	64	91	91	294	498	90	80	20	1/4"	1/4"
100	3	1428	64	91	104	334	562	110	100	20	1/4"	1/4"
125	3	2232	70	101	118	367	636	135	125	25	1/4"	3/8"
150	3	3211	76	101	130	419	717	135	125	25	1/4"	3/8"
200	2	3835	89	118	158	525	874	170	160	30	1/4"	3/8"
250	2	5984	114	118	196	616	1036	215	200	30	3/8"	1/2"
300	2	8640	114	118	230	704	1182	215	200	30	3/8"	1/2"
350	1,5	8862	127	290	247	767	1381	270	250	40	3/8"	1/2"
400	1,5	11625	140	290	290	865	1530	270	250	40	3/8"	1/2"
450	1	9949	152	290	304	989	1676	382	300	45	1/2"	1/2"
500	1	12280	152	290	340	1101	1839	382	300	45	1/2"	1/2"
600	1	17857	178	290	398	1307	2145	382	300	45	1/2"	1/2"
700	1	24269	178	320	453	1506	2481	444	350	45	1/2"	1/2"
800	1	32180	178	320	503	1720	2798	444	350	45	1/2"	1/2"
900	1	40624	178	320	583	1953	3167	508	400	50	1/2"	1/2"
1000	1	50884	178	320	613	2137	3451	508	400	50	1/2"	1/2"
1200	1	72949	203	340	728	2616	4133	508	400	50	1/2"	1/2"

Pozn.: Tlak ovládacího vzduchu standardního pneumatického pohonu je v rozmezí 6–10 kg/cm². Za účelem návrhu vhodného pneumatického pohonu, pokud je tlak ovládacího vzduchu menší než 6 barů, kontaktujte naše obchodní oddělení.

Typ F s 1-činným pneumatickým pohonem

Obr. 8

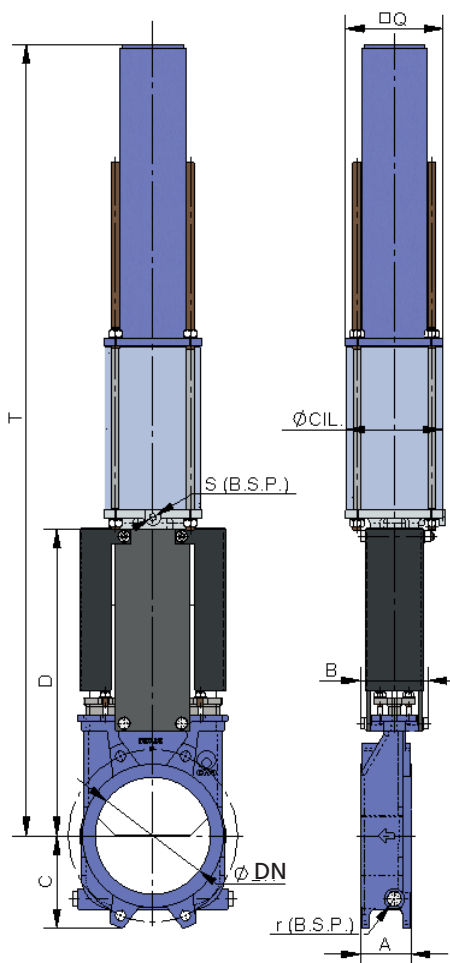

DN	ΔP (Kg/cm ²)	axiální síla (N)	A	B	C	D	Q	T	Ø válece	Ø pístní tyče	S (B.S.P.)	r (B.S.P.)
50	3	360	60	91	61	241	135	781	125	25	1/4"	1/4"
65	3	606	60	91	68	268	135	806	125	25	1/4"	1/4"
80	3	915	64	91	91	294	135	833	125	25	1/4"	1/4"
100	3	1428	64	91	104	334	135	873	125	25	1/4"	1/4"
125	3	2232	70	101	118	367	170	909	160	30	1/4"	3/8"
150	3	3211	76	101	130	419	170	960	160	30	1/4"	3/8"
200	2	3835	89	118	158	525	215	1355	200	30	3/8"	3/8"
250	2	5984	114	118	196	616	270	1844	250	40	3/8"	1/2"
300	2	8640	114	118	230	704	270	2005	250	40	3/8"	1/2"

Pozn.: Tlak ovládacího vzduchu standardního pneumatického pohonu je v rozmezí 6–10 kg/cm². Za účelem návrhu vhodného pneumatického pohonu, pokud je tlak ovládacího vzduchu menší než 6 barů, kontaktujte naše obchodní oddělení.

ROZMĚRY PRO MONTÁŽ MEZI PŘÍRUBY

ND	ΔP (Kg/cm ²)	○	●	M závit	hloubka	ØK
50	3	4	-	M 16	8	125
65	3	4	-	M 16	8	145
80	3	4	4	M 16	9	160
100	3	4	4	M 16	9	180
125	3	4	4	M 16	9	210
150	3	4	4	M 20	10	240
200	2	4	4	M 20	10	295
250	2	8	4	M 20	12	350
300	2	8	4	M 20	12	400
350	1,5	12	4	M 20	21	460
400	1,5	12	4	M 24	21	515
450	1	16	4	M 24	22	565
500	1	16	4	M 24	22	620
600	1	16	4	M 27	22	725
700	1	20	4	M 27	22	840
800	1	20	4	M 30	22	950
900	1	24	4	M 30	20	1050
1000	1	24	4	M 33	20	1160
1200	2	28	4	M 36	22	1380

Obr. 9

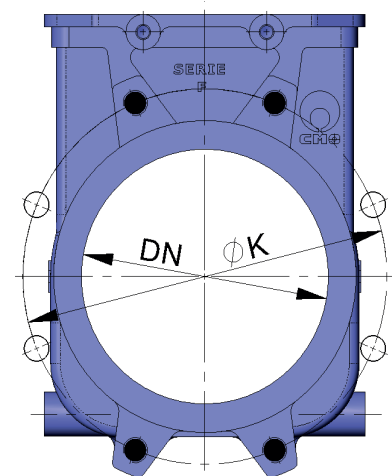

- průchozí otvory
- neprůchozí otvory

Obr. 10

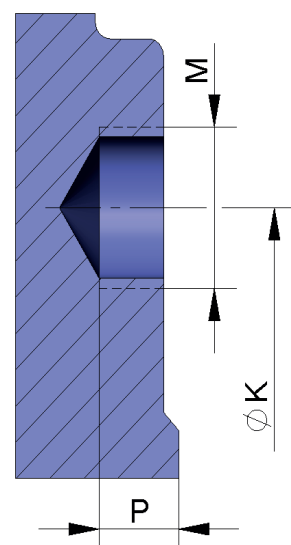

Údaje uvedené v katalogu jsou informativní a dodavatel si vyhrazuje právo na technické změny.