



- svařované těleso se čtvercovým průtokem a čtvercovými přírubami
- kovové nebo měkké jednostranně těsnící sedlo
- stoupající vřetenno
- široká nabídka materiálůvých variant sedel a ucpávek
- nízký ovládací moment

OBLASTI POUŽITÍ

- doprava a skladování sypkých materiálů
- těžební průmysl
- chemický průmysl

VÝHODY POUŽITÍ

- nízká tlaková ztráta
- nízká hmotnost
- jednoduchá instalace pod výsyvky (síla)
- nízké náklady na údržbu
- dlouhá životnost



TECHNICKÉ ÚDAJE

Pracovní médium:	suchá média (prášky, granuláty) nebo kapalná média s vysokou koncentrací pevných částic, v závislosti na konstrukčních materiálech nožového šoupátka
Maximální pracovní tlak:	0,6 kg/cm ²
Maximální teplotní rozsah:	závisí na konstrukci a konstrukčních materiálech nožového šoupátka, pracovním médiu a pracovních podmínkách

Typy sedel a jejich těsnost:

Obr. 1

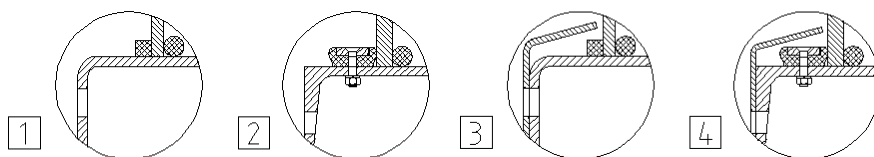

Typ sedla

1	kov–kov (kovové)
2	kov–elastomer
3	kov–kov s deflektorem pro ochranu tělesa před abrazí
4	kov–elastomer s deflektorem pro ochranu tělesa před abrazí

Těsnost (%)

98,8
100
98,8
100

Za účelem výběru vhodného typu sedla a materiálů tělesa, nože, sedla a ucpávky, prosíme, kontaktujte naše obchodní oddělení.

Stavební délka a vrtání přírub: podle výrobce – viz. dále v katalogovém listu

Ovládání: standardně ruční kolo

Další možnosti:
 převod s ručním kolem
 nestoupající vřeteno
 prodloužené vřeteno
 řetězové kolo
 elektrický, pneumatický nebo hydraulický pohon
 koncové spínače
 uzamykací zařízení
 s obdélníkovým průřezem
 s otvory v tělese pro čištění vzduchem nebo párou
 jiný typ a barevný odstín ochranného nátěru

Zkoušení: nožová šoupátka se testují podle normy EN 12266-1 a dodávají se s průvodní dokumentací podle EN 10204

Certifikace: PED 2014/68/EU
 ATEX (II, 2 a 22 GD) 94/9/ES

Obr. 2

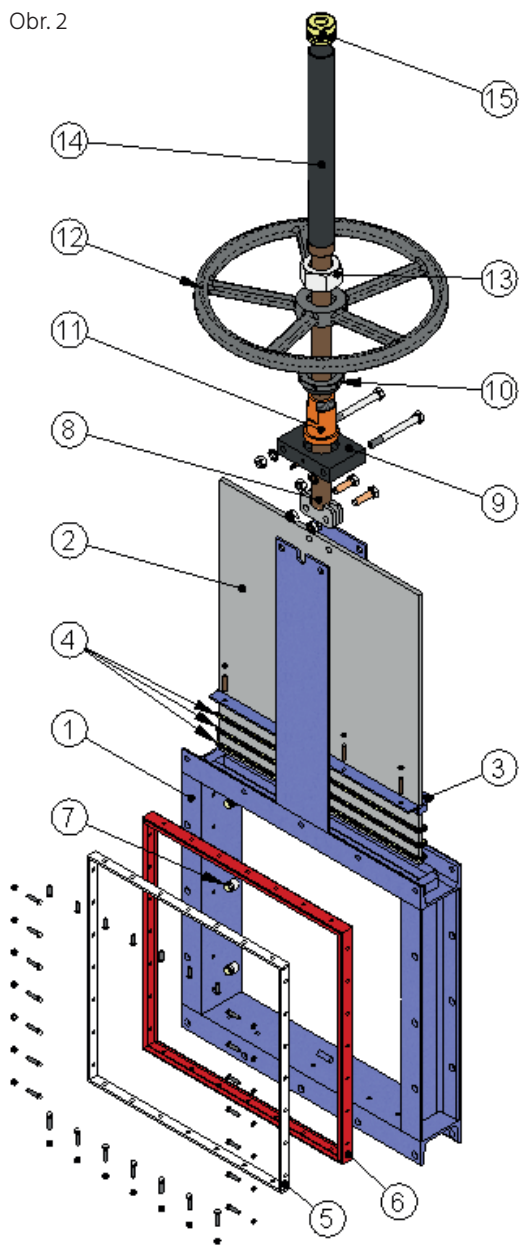

Pozice	Popis	Základní materiálové varianty šoupátka s měkkým sedlem	
1	Těleso	S275 JR *)	AISI 304/AISI 316
2	Nůž	AISI 304	AISI 304/ AISI 316
3	Víko ucpávky	S275 JR *)	AISI 304/AISI 316
4	Ucpávka	Synt. + PTFE	
5	Těsnění	AISI 304	AISI 316
6	Sedlo	EPDM	
7	Vedení nože	PTFE	
8	Vřeteno	AISI 303	
9	Třmen	ocel	
10	Matice	ocel	
11	Vřetenová matice	bronz	
12	Ruční kolo	GJS-500	
13	Matice	5.6 pozink	
14	Ochranný kryt vřetene	ocel	
15	Horní čepička	plast	

*) S epoxidovým ochranným nátěrem 80 µm, RAL 5015

DŮLEŽITÉ ROZMĚRY

Typ C s ručním kolem

Obr. 3

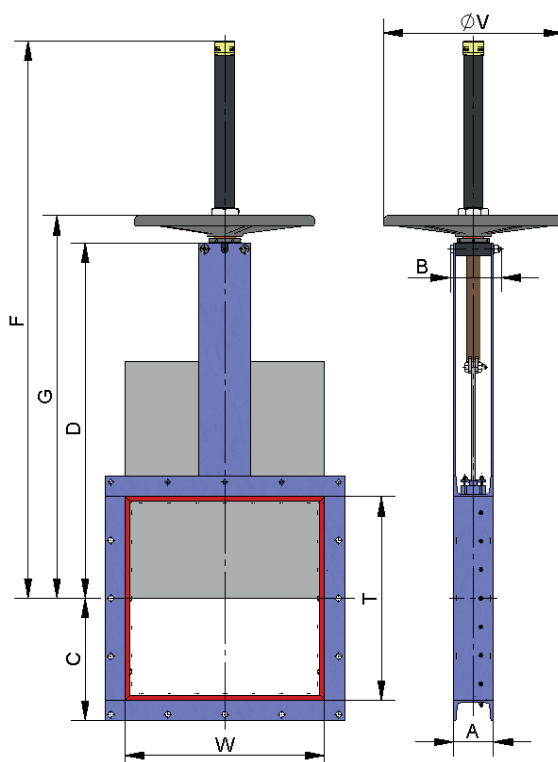

šířka×výška	ΔP (Kg/cm ²)	A	B	C	D	F	G	ØV
125×125	0,6	80	102	107,5	281,5	496	317	225
150×150	0,6	80	102	120	319	534	354	225
200×200	0,6	80	102	145	394	650	429	225
250×250	0,6	80	111	170	471	802	524	225
300×300	0,6	80	111	195	546	935	599	325
350×350	0,6	100	116	225	621	1060	674	325
400×400	0,6	100	116	250	697	1185	749	325
450×450	0,6	100	128	275	785	1338	852	325
500×500	0,6	100	128	300	864	1465	929	450
550×550	0,6	100	128	325	939	1590	1004	450
600×600	0,6	100	128	350	1014	1715	1079	450
650×650	0,6	100	128	375	1089	1840	1154	450
700×700	0,6	120	148	405	1178	1981	1245	450
750×750	0,6	120	148	430	1253	2106	1320	450
800×800	0,6	120	148	455	1328	2231	1395	450
900×900	0,6	140	168	510	1478	2481	1545	450
1200×1200	0,6	160	186	665	1929	3280	2040	-

Poznámka: 1200 × 1200 s převodem a ručním kolem.

Typ C s převodem

Obr. 4

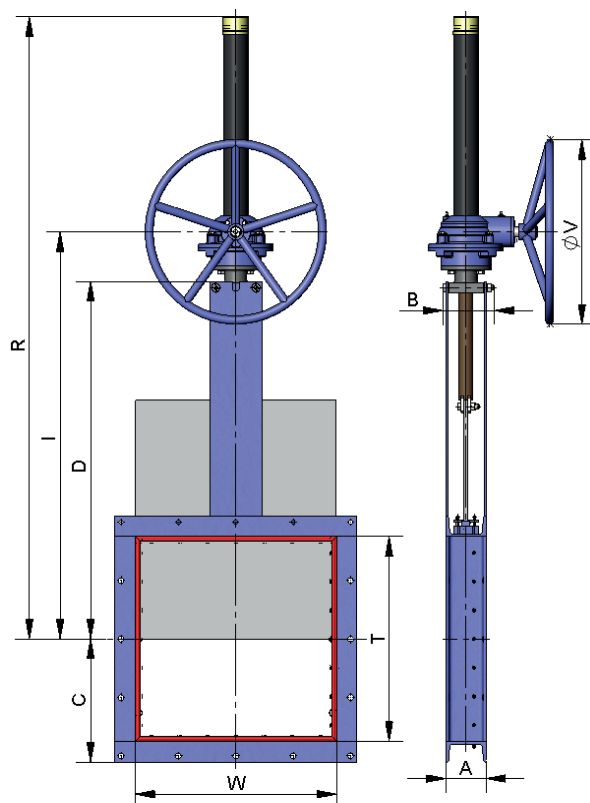

šířka×výška	ΔP (Kg/cm ²)	A	B	C	D	I	R	ØV
125×125	0,6	80	102	107,5	281,5	401	556	300
150×150	0,6	80	102	120	319	439	619	300
200×200	0,6	80	102	145	394	514	744	300
250×250	0,6	80	111	170	471	589	869	300
300×300	0,6	80	111	195	546	667	994	300
350×350	0,6	100	116	225	621	744	1124	300
400×400	0,6	100	116	250	697	819	1249	300
450×450	0,6	100	128	275	785	904	1384	450
500×500	0,6	100	128	300	864	981	1511	450
550×550	0,6	100	128	325	939	1056	1636	450
600×600	0,6	100	128	350	1014	1131	1761	450
650×650	0,6	100	128	375	1089	1206	1886	450
700×700	0,6	120	148	405	1178	1297	2027	450
750×750	0,6	120	148	430	1253	1372	2152	450
800×800	0,6	120	148	455	1328	1447	2277	450
900×900	0,6	140	168	510	1478	1597	2527	450
1000×1000	0,6	140	168	665	1628	1747	2777	450
1200×1200	0,6	160	186	613	1929	2011	3251	650
1400×1400	0,6	160	218	670	2229	2311	3751	650

Typ C s řetězovým kolem

Obr. 5

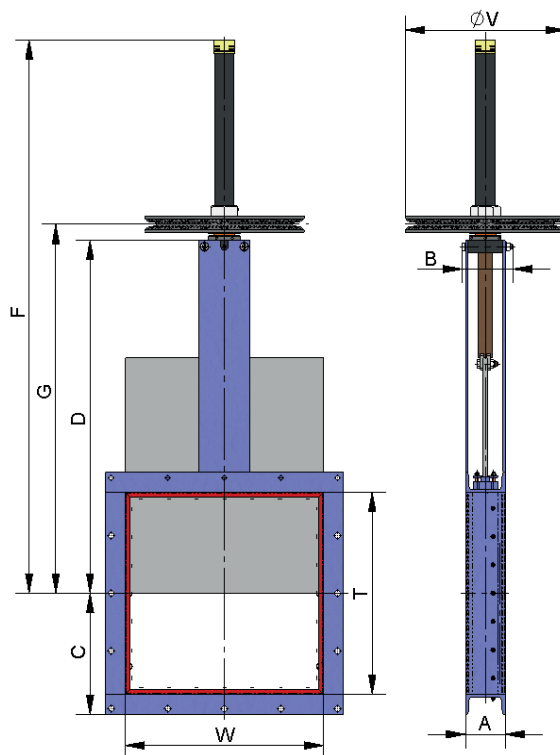

šířka×výška	ΔP (Kg/cm ²)	A	B	C	D	F	G	ØV
125×125	0,6	80	102	107,5	281,5	496	317	225
150×150	0,6	80	102	120	319	534	354	225
200×200	0,6	80	102	145	394	650	429	225
250×250	0,6	80	111	170	471	802	524	300
300×300	0,6	80	111	195	546	935	599	300
350×350	0,6	100	116	225	621	1060	674	300
400×400	0,6	100	116	250	697	1185	749	300
450×450	0,6	100	128	275	785	1338	852	402
500×500	0,6	100	128	300	864	1465	929	402
550×550	0,6	100	128	325	939	1590	1004	402
600×600	0,6	100	128	350	1014	1715	1079	402
650×650	0,6	100	128	375	1089	1840	1154	402
700×700	0,6	120	148	405	1178	1981	1245	402
750×750	0,6	120	148	430	1253	2106	1320	402
800×800	0,6	120	148	455	1328	2231	1395	402
900×900	0,6	140	168	510	1478	2481	1545	402
1000×1000	0,6	140	168	560	1628	2746	1695	402
1200×1200	0,6	160	186	665	1929	3280	2040	402
1400×1400	0,6	160	218	765	2229	3760	2340	402

Poznámka: 1000 × 1000 až 1400 × 1400 s převodem a řetězovým kolem.

Typ C s 2-činným pneumatickým pohonem

Obr. 6

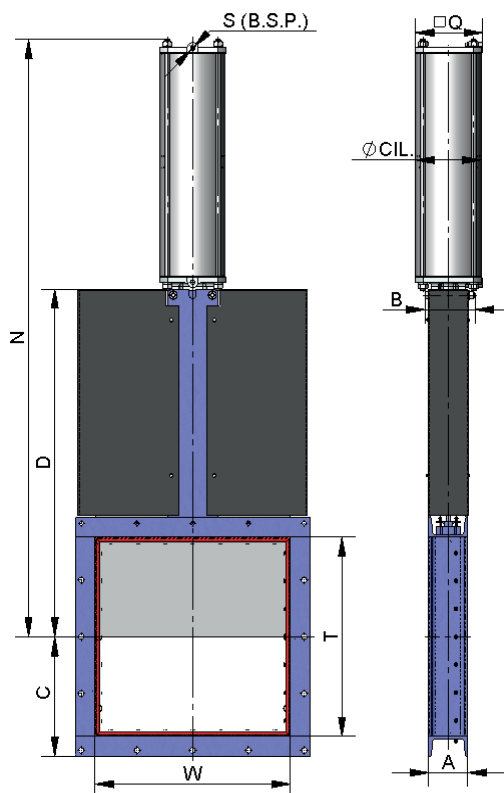

šířka×výška	ΔP (Kg/cm ²)	osová síla (N)	A	B	C	D	N	Q	Ø válce	Ø pístní tyče	S (B.S.P.)
125×125	0,6	471	80	102	107,5	281,5	511	90	80	20	1/4"
150×150	0,6	656	80	102	120	319	574	90	80	20	1/4"
200×200	0,6	1115	80	102	145	394	699	90	80	20	1/4"
250×250	0,6	1694	80	111	170	471	824	90	80	20	1/4"
300×300	0,6	2394	80	111	195	546	949	90	80	20	1/4"
350×350	0,6	3340	100	116	225	621	1074	110	100	20	1/4"
400×400	0,6	4319	100	116	250	697	1215	135	125	25	1/4"
450×450	0,6	5424	100	128	275	785	1351	135	125	25	1/4"
500×500	0,6	6654	100	128	300	864	1486	170	160	30	1/4"
550×550	0,6	8010	100	128	325	939	1611	170	160	30	1/4"
600×600	0,6	9491	100	128	350	1014	1736	170	160	30	1/4"
650×650	0,6	11098	100	128	375	1089	1861	170	160	30	1/4"
700×700	0,6	12830	120	148	405	1178	2014	215	200	30	3/8"
750×750	0,6	14688	120	148	430	1253	2182	270	250	40	3/8"
800×800	0,6	17005	120	148	455	1328	2307	270	250	40	3/8"
900×900	0,6	21436	140	168	510	1478	2560	270	250	40	3/8"
1000×1000	0,6	27160	140	168	560	1628	2815	382	300	45	1/2"
1200×1200	0,6	38928	160	186	665	1929	3310	426	350	45	1/2"
1400×1400	0,6	52808	160	218	765	2229	3877	508	400	50	1/2"

Pozn.: Tlak ovládacího vzduchu standardního pneumatického pohonu je v rozmezí 6–10 kg/cm². Za účelem návrhu vhodného pneumatického pohonu, pokud je tlak ovládacího vzduchu menší než 6 barů, kontaktujte naše obchodní oddělení.

Typ C s 1-činným pneumatickým pohonem

Obr. 7

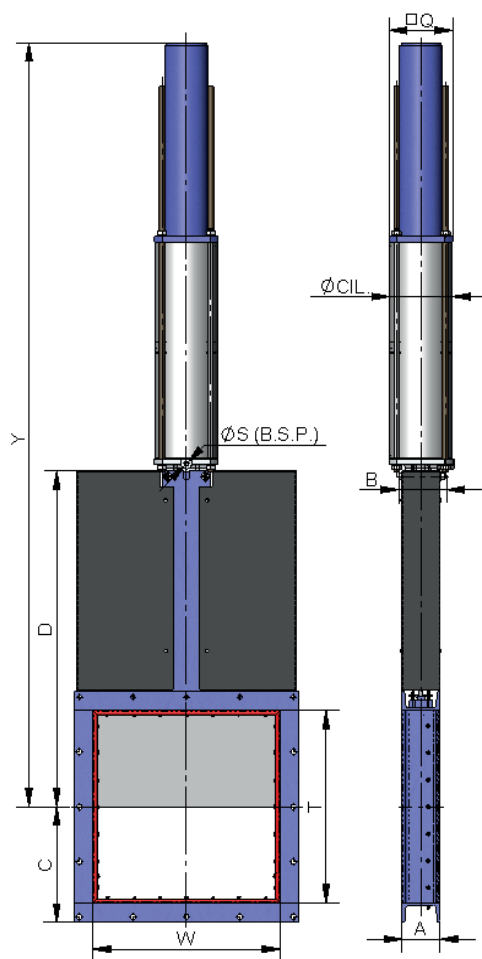

šířka×výška	ΔP (Kg/cm ²)	osová síla (N)	A	B	C	D	Y	Ø J	Ø válce	Ø pístní tyče	S (B.S.P.)
125×125	0,6	471	80	102	107,5	281,5	816	135	125	25	1/4"
150×150	0,6	656	80	102	120	319	861	135	125	25	1/4"
200×200	0,6	1115	80	102	145	394	939	135	125	25	1/4"
250×250	0,6	1694	80	111	170	471	1130	135	125	25	1/4"
300×300	0,6	2394	80	111	195	546	1255	135	160	30	1/4"

Pozn.: Tlak ovládacího vzduchu standardního pneumatického pohonu je v rozmezí 6–10 kg/cm². Za účelem návrhu vhodného pneumatického pohonu, pokud je tlak ovládacího vzduchu menší než 6 barů, kontaktujte naše obchodní oddělení.

ROZMĚRY PRO MONTÁŽ MEZI PŘÍRUBY

šířka×výška	ΔP (Kg/cm ²)	Vrtání přírub						
		○	●	M závit	P	Ød	U×V	N° div. × Y = Z
125×125	0,6	5	3	M 10	8	12	215×215	2 × 92,5 = 185
150×150	0,6	5	3	M 10	8	12	240×240	2 × 105 = 210
200×200	0,6	5	3	M 10	8	12	290×290	2 × 130 = 260
250×250	0,6	5	3	M 10	8	12	340×340	2 × 155 = 310
300×300	0,6	8	4	M 10	8	12	390×390	3 × 120 = 360
350×350	0,6	8	4	M 12	8,5	14	450×450	3 × 140 = 420
400×400	0,6	11	5	M 12	8,5	14	500×500	4 × 117,5 = 470
450×450	0,6	11	5	M 12	8,5	14	550×550	4 × 130 = 520
500×500	0,6	11	5	M 12	8,5	14	600×600	4 × 142,5 = 570
550×550	0,6	11	5	M 12	8,5	14	650×650	4 × 155 = 620
600×600	0,6	11	5	M 12	8,5	14	700×700	4 × 167,5 = 670
650×650	0,6	11	5	M 12	8,5	14	750×750	4 × 180 = 720
700×700	0,6	14	6	M 12	9	14	810×810	5 × 155 = 775
750×750	0,6	14	6	M 12	9	14	860×860	5 × 166 = 830
800×800	0,6	14	6	M 12	9	14	910×910	5 × 175 = 875
900×900	0,6	17	7	M 12	10	14	1020×1020	6 × 162,5 = 975
1000×1000	0,6	20	8	M 12	10	14	1120×1120	7 × 155 = 1085
1200×1200	0,6	20	8	M 12	10,5	14	1320×1320	7 × 184,5 = 1291,5
1400×1400	0,6	20	8	M 12	10,5	14	1520×1520	7 × 213 = 1491

Obr. 8

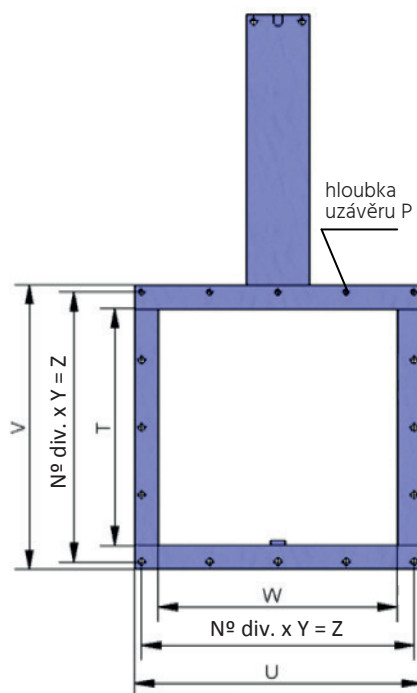

- průchozí otvory
- neprůchozí otvory

Údaje uvedené v katalogu jsou informativní a dodavatel si vyhrazuje právo na technické změny.